

# Advertencias e instrucciones de seguridad

*Información importante para el uso seguro de los productos Doppler*

## **Datos de contacto del fabricante:**

### **Responsable para el ámbito jurídico de Austria:**

doppler E. Doppler & Co GmbH  
Schlossstrasse 24  
5280 Braunau  
Österreich / Austria  
Tel.: +43 (0) 7722 63205-0  
Fax: +43 (0) 7722 63205-9  
E-Mail: [office@dopplerschirme.com](mailto:office@dopplerschirme.com)  
Web: [www.dopplerschirme.com](http://www.dopplerschirme.com)

### **Sucursal alemana y operadora de la tienda online:**

doppler H. Würflingsdobler GmbH  
Adolf-Kolping-Str. 3  
84359 Simbach am Inn  
Deutschland / Germany  
Tel.: +49 (0) 8571 9122-0  
Fax: +49 (0) 8571 9122-321  
E-Mail: [office@dopplerschirme.com](mailto:office@dopplerschirme.com)  
Web: [www.dopplerschirme.com](http://www.dopplerschirme.com)

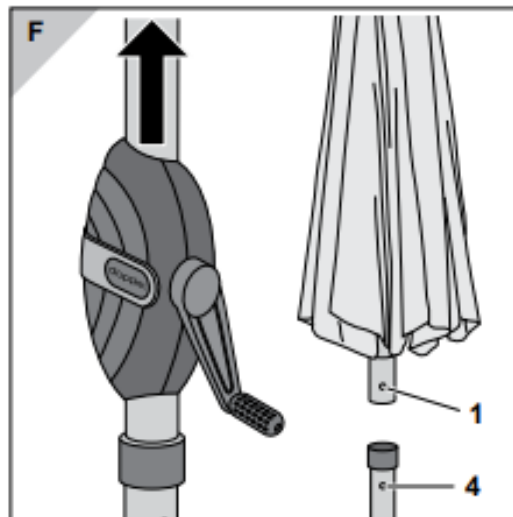
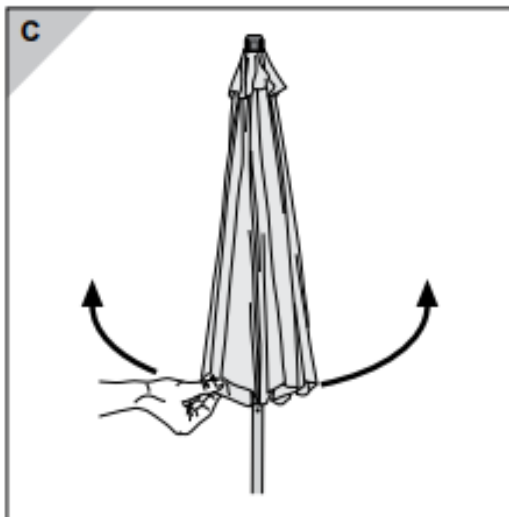
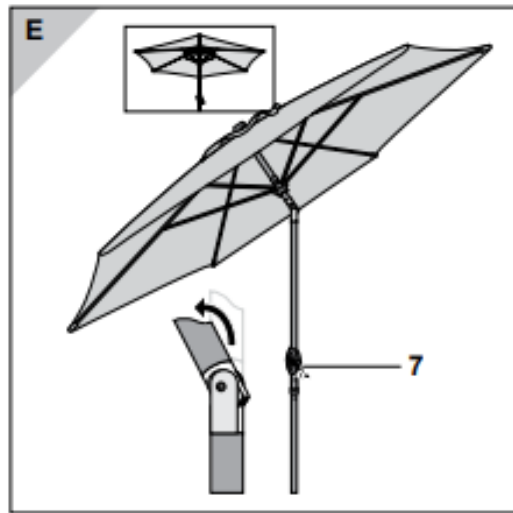
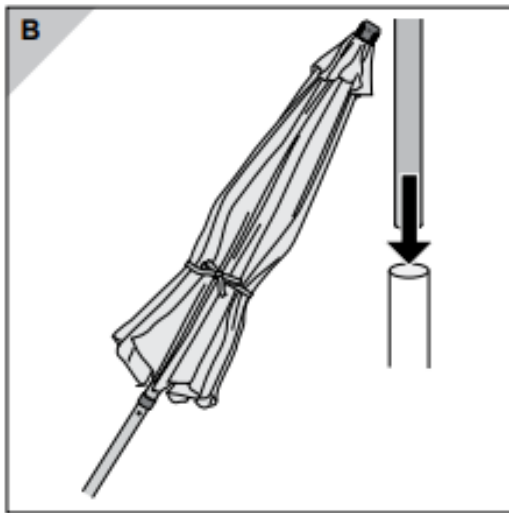
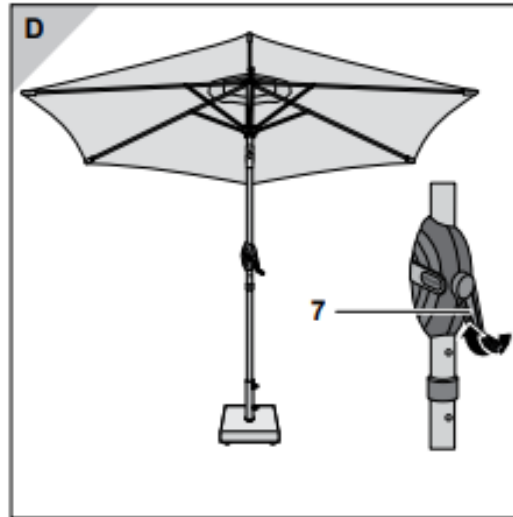
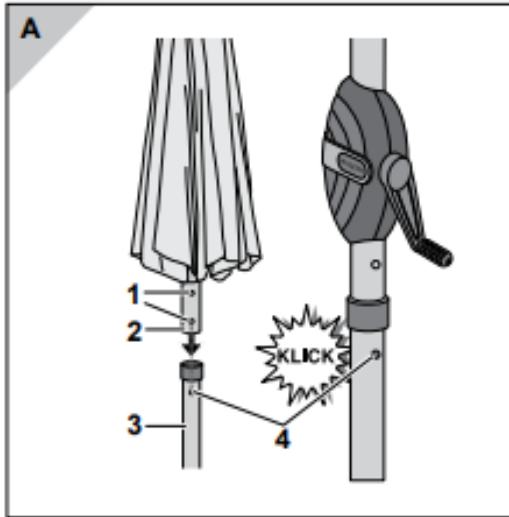

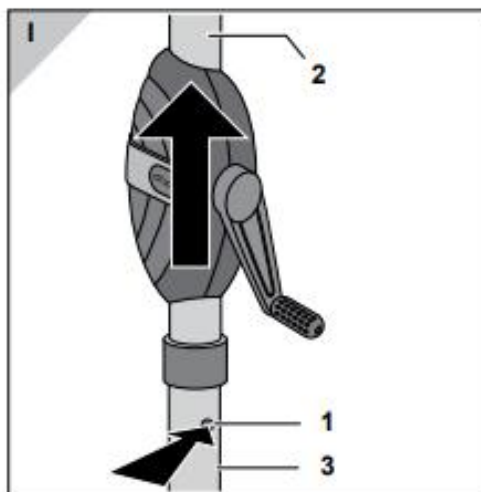
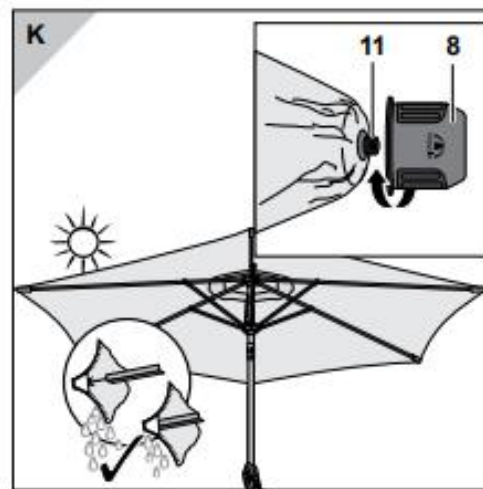
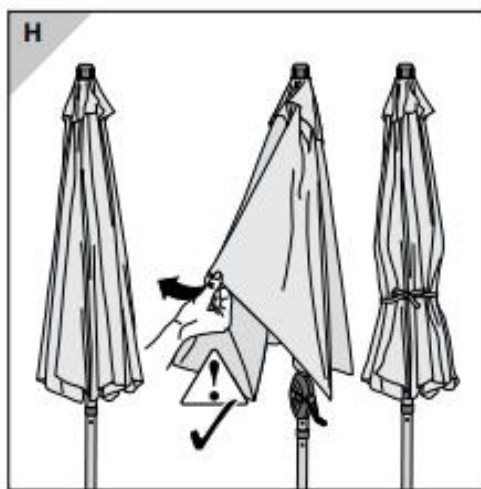
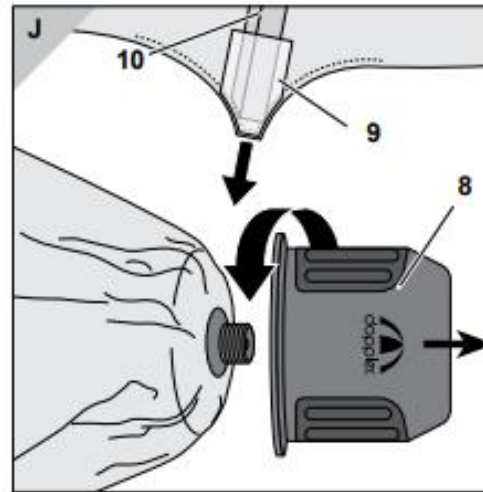
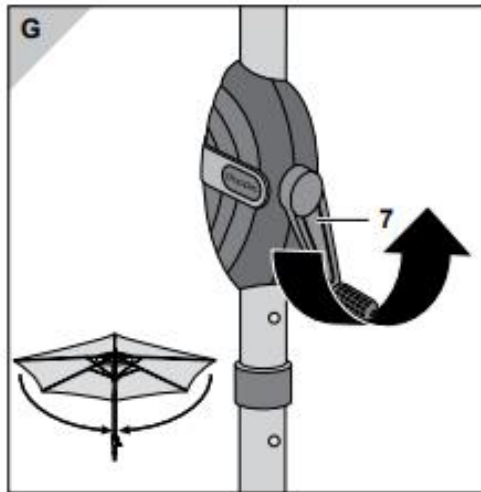

## Seguridad

Por favor, tenga en cuenta las siguientes instrucciones de seguridad. El fabricante no se hace responsable de los daños causados por el incumplimiento de estas indicaciones.

- Utilice la sombrilla únicamente con un lastre suficiente (véase "Datos técnicos").
- Coloque siempre la sombrilla sobre un suelo firme y nivelado.
- Utilice una base de sombrilla estable.
- La sombrilla debe ser montada por una persona adulta competente.
- Al abrir y cerrar la sombrilla, asegúrese de que sus manos no queden atrapadas en el mecanismo de plegado.
- En caso de viento o tormenta, cierre la sombrilla y asegúrela con la cinta de velcro. De lo contrario, una ráfaga de viento podría derribarla, causando daños materiales o a la propia sombrilla.
- No encienda nunca fuego abierto cerca o debajo de la sombrilla. La sombrilla podría incendiarse o dañarse por las chispas. Mantenga la sombrilla alejada de fuentes de calor intenso como calefactores de terraza, barbacoas, etc.
- La sombrilla no es un juguete para niños. Los niños pueden pillarse los dedos. Además, la sombrilla tiene un peso considerable y puede lesionar a los niños si se cae.
- No cuelgue nada de las varillas de la sombrilla ni haga tracciones en ellas.
- La sombrilla puede proteger su piel de la radiación UV directa, pero no de los rayos UV reflejados. Por ello, utilice adicionalmente protección solar cosmética.
- Para proteger la sombrilla de un desgaste excesivo, ciérrela en caso de lluvia o nieve y asegúrela con la cinta de velcro.
- La funda no es apta para el lavado a máquina, la limpieza en seco ni el blanqueamiento.
- No utilice productos de limpieza químicos agresivos ni líquidos, soluciones, sustancias o elementos abrasivos, lejía, limpiadores a alta presión ni detergentes fuertes.
- Siga las instrucciones de cuidado cosidas en la funda.

## Uso previsto:

La sombrilla está diseñada para proteger de la radiación UV directa. No está pensada para proteger de la lluvia o la nieve. La sombrilla está destinada exclusivamente al uso privado. La garantía queda anulada en caso de uso comercial.

## Montaje de la sombrilla:

Para proporcionar un soporte seguro a la sombrilla, se debe utilizar una base con el siguiente lastre mínimo:

Modell myZone 305 Auto Tilt*	429465	50 kg
Modell myZone 300x200 Auto Tilt*	461465	70 kg

\* Regulable en altura 15 cm (véase imagen A)

1. Pulse el botón de bloqueo 1.
2. Con el botón de bloqueo 1 pulsado, deslice el mástil 2 dentro del mástil inferior 3. Gire el mástil 2 hasta que el botón de bloqueo 1 encaje en la abertura 4.
3. Coloque el mástil de la sombrilla en la base (no incluida en el envío) y fíjelo (consulte las instrucciones de uso de la base).

## Apertura de la sombrilla:

Asegúrese de que la sombrilla tiene un soporte suficiente, es decir, que la base tiene un peso adecuado (véase "Datos técnicos").

1. Retire la cinta de sujeción y, en su caso, la funda protectora.
2. Abra ligeramente la sombrilla con la mano (véase imagen C).
3. Gire la manivela 7 en el sentido de las agujas del reloj hasta que la sombrilla esté abierta a su gusto (véase imagen D).

### **Inclinación de la sombrilla:**

Para inclinar la sombrilla lateralmente, siga girando la manivela 7 en el sentido de las agujas del reloj con la sombrilla completamente abierta (véase imagen E).

### **Ajuste de altura:**

En la posición más alta

1. Pulse el botón de bloqueo inferior 1 y deslice el mástil 2 hacia abajo.
2. Pulse el botón de bloqueo superior 1 y deslice el mástil 2 hacia abajo. Gire el mástil 2 hasta que el botón de bloqueo superior 1 encaje en la abertura 4 (véase imagen F).

En la posición más baja

1. Pulse el botón de bloqueo 1 y deslice el mástil 2 hacia arriba. Gire el mástil 2 hasta que el botón de bloqueo inferior 1 encaje en la abertura 4 (véase imagen F).

### **Cierre de la sombrilla:**

- *En caso de viento, lluvia o nieve, debe cerrar la sombrilla. Los daños que se produzcan de lo contrario quedan excluidos de la garantía.*

- *Al cerrar la sombrilla, puede ocurrir que la tela quede atrapada entre las varillas. En ese caso, tire con cuidado de la tela entre las varillas.*

1. Gire la manivela 7 en sentido contrario a las agujas del reloj hasta que la sombrilla esté completamente cerrada (véase imagen G).
2. Si la tela está atrapada entre las varillas, tire con cuidado de ella (véase imagen H).
3. Para protegerla de las ráfagas de viento, asegure la tela con la cinta de sujeción. Para protegerla de la suciedad y la decoloración, coloque una funda protectora sobre la sombrilla (no incluida en el envío).

### **Desmontaje de la sombrilla:**

*En caso de no uso prolongado, durante el invierno o durante un viaje, desmonte la sombrilla y guárdela en un lugar seguro (véase "Almacenamiento de la sombrilla").*

1. Gire la manivela 7 en sentido contrario a las agujas del reloj hasta que la sombrilla esté completamente cerrada (véase imagen G).
2. Si procede, suelte la fijación de la sombrilla en la base y extraiga la sombrilla de la base.
3. Pulse el botón de bloqueo 1 y extraiga el mástil 2 del mástil inferior 3 (véase imagen I).

### **Limpieza de la funda:**

- La tela se puede lavar a mano a 40 °C. ¡No es apta para el lavado a máquina!
- No utilice secadora.
- No planche.
- No utilice productos de limpieza químicos agresivos ni líquidos, soluciones, sustancias o elementos abrasivos, lejía, limpiadores a alta presión ni detergentes fuertes.
- Respete las instrucciones de dosificación, aplicación y tiempo de actuación del fabricante.

1. Si procede, suelte la fijación de la sombrilla en la base, extraiga la sombrilla de la base y colóquela plana en el suelo.
2. Desenrosque la punta de la sombrilla 8 en sentido contrario a las agujas del reloj (véase imagen J).
3. Retire las fundas de tela 9 de los extremos de las varillas 10 y retire la tela (véase imagen J).
4. Limpie la tela directamente con un detergente suave convencional en agua tibia.
5. Coloque la tela húmeda sobre la estructura y deslice las fundas de tela 9 sobre los extremos de las varillas 10.
6. Coloque la punta de la sombrilla 8 sobre la rosca 11 y enrósquela en el sentido de las agujas del reloj. Vuelva a colocar la sombrilla en la base, fíjela si procede, ábrala y déjela secar completamente desplegada (véase imagen K).

## Cuidado y almacenamiento:

### Cuidado del mástil

- Limpie regularmente el mástil para garantizar el deslizamiento correcto de las piezas móviles. Si es necesario, aplique spray de silicona o teflón.
- Revise regularmente todas las piezas portantes, como varillas, tornillos, etc.
- Revise regularmente el mástil en busca de óxido y repárelo si es necesario. Para la limpieza, utilice simplemente un poco de agua jabonosa.

### Almacenamiento de la sombrilla:

- Para pasar el invierno, desmonte la sombrilla cuando esté completamente seca y guárdela en un lugar seco y bien ventilado.
- Si es posible, guarde la sombrilla en posición vertical y sin carga.
- Al inicio de la temporada, compruebe que todos los componentes y elementos de fijación estén seguros. No utilice la sombrilla si tiene dudas.

### Garantía:

Esta garantía del fabricante le ofrece amplias ventajas: Periodo de garantía: 3 años a partir de la fecha de compra. Alcance de la garantía: reembolso del precio de compra (dentro de las primeras 8 semanas desde la fecha de compra) o reparación gratuita o sustitución gratuita (a nuestra elección). El periodo de garantía (también para piezas reparadas o sustituidas) no se prolonga por la garantía legal. Con la reparación o sustitución del producto no comienza un nuevo periodo de garantía. Una vez finalizado el periodo de garantía, tiene la posibilidad de realizar reparaciones de pago a través del CENTRO DE SERVICIO. La garantía legal no se ve limitada por esta garantía.

Quedan excluidos de la garantía: - Desgaste normal y cambios de color de la tela - Daños en la pintura debidos al desgaste normal - Daños por uso indebido (p. ej., como protección contra la lluvia) - Daños causados por el viento, giro excesivo de la manivela, caída de la sombrilla, tirones fuertes de las varillas - Daños por modificaciones estructurales del artículo.

### Servicio:

Estimado/a cliente, aunque sometemos nuestros artículos a un exhaustivo control final antes de la entrega, puede ocurrir que falte algún accesorio o que alguna pieza se haya dañado durante el transporte. En ese caso, póngase en contacto con nuestra línea de atención al cliente e indíquenos el nombre del modelo y el número de artículo.

### Línea de atención:

Lun. a jue. de 8:00 a 16:00 h

Vie. de 8:00 a 12:00 h en el número de teléfono

Austria: (07722) 63205-0

Deutschland / Germany: (08571) 9122-0

Tschechien / Czech Republic: (0386) 301615

Polen / Poland: (0660) 460460

Slowenien / Slovenia: (0615) 405673

Kroatien / Croatia: (0615) 405673

Ungarn / Hungary: +43 (0)7722 63205-107

Russland / Russia: (095) 6470389

**doppler**

E. Doppler & Co GmbH

Schloßstraße 24

A-5280 Braunau am Inn

[www.dopplerschirme.com](http://www.dopplerschirme.com)

## Advertencias y pegatinas de seguridad:



[www.dopplerschirme.com](http://www.dopplerschirme.com)



E. Doppler & Co. GmbH  
Schloßstraße 24  
A-5280 Braunau-Ranshofen  
Email: garden@dopplerschirme.com



Bei Wind bitte schließen!  
Close if windy!

023-0363-007

[www.dopplerschirme.com](http://www.dopplerschirme.com)

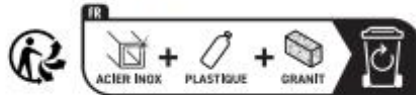

doppler

doppler E. Doppler & Co GmbH  
Schloßstraße 24, 5280 Braunau am Inn  
ÖSTERREICH  
garden@dopplerschirme.com

